

ИНСТРУКЦИЯ ПО ЭКСПЛУАТАЦИИ РЕЗАКА ГИЛЬОТИННОГО ТИПА KW-TRIO

Модель 3949

ПРАВИЛА БЕЗОПАСНОСТИ

- Прежде чем начать работать с резаком, необходимо ознакомиться с инструкцией по эксплуатации.
- Управляется нож только одним человеком.
- Не прикасаться к режущей кромке ножа руками.
- После каждой операции разрезания рукоятка ножа возвращается в изначальную позицию до его блокировки.
- Не снимайте защитный экран.
- Держать резак в недоступном для детей месте.
- При замене ножа строго следуйте инструкции по замене ножей.
- Резак предназначен для резки только бумаги, максимальное количество листов для реза — 50 шт 80 г/м

ОПИСАНИЕ РЕЗАКА

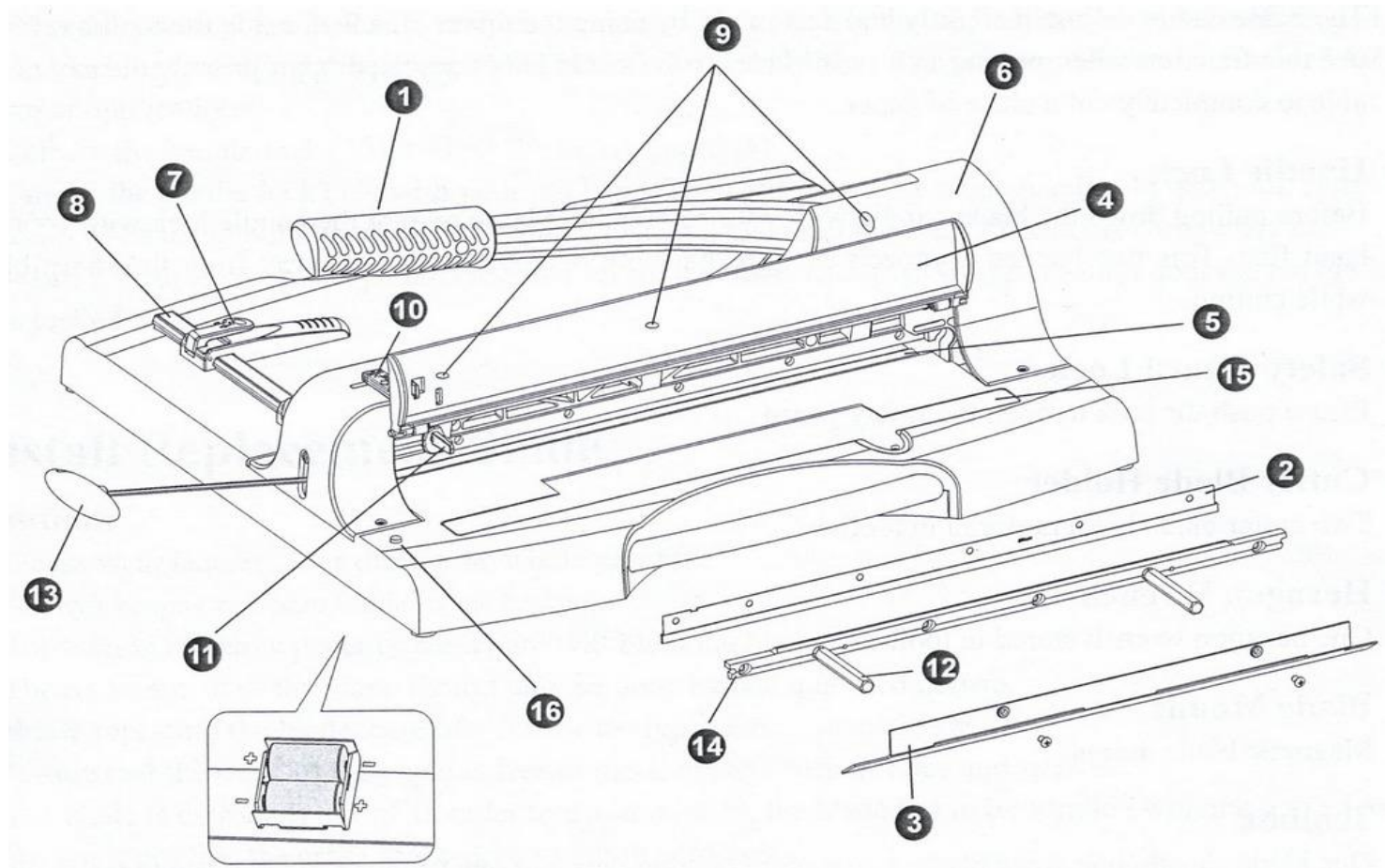

1. Ручка ножа.

Мягкая резина обеспечивает удобство в работе.

2. Нож.

Запасной нож находится в отсеке для инструментов.

3. Защита ножа.

Предохраняет от прикосновения руками к режущей кромке ножа.

4. Защитный экран.

Во время реза защитный экран должен быть закрыт.

5. Марзан.

Сделан из жесткого пластика. Каждая из 4 сторон марзана используется по 2 раза — разворотом на 180°.

6. Верхняя крышка ножа.

Крепится 4 винтами

7. Затл.

Служит для выравнивания бумаги

8. Линейка.

Для выставления размера реза — положения затла. Имеет шкалу в мм/см и дюймах.

9. Винты точной регулировки ножа.

Регулируется шестигранным ключом из комплекта инструментов, для точной настройки ножа

10. Замок ручки ножа.

Чтобы произвести рез — опустить ручку ножа правой рукой, следует открыть замок левой рукой, сместив его в левую сторону. Это метод гарантирует, что обе Ваши руки находятся вдали ножа.

11. Замок защитного экрана.

Нажмите на замок, чтобы открыть защитный экран.

12. Ручки для снятия/установки ножа.

Входят в комплект инструментов.

13. Шестигранный ключ.

Входит в комплект инструментов.

14. Крепеж ножа.

Служит для закрепления ножа.

15. Отсек для инструментов.

Под крышкой комплект инструментов: шестигранный ключ, две ручки для снятия ножа, запасной нож, пластиковая оболочка для ножа.

16. Кнопка включения подсветки линии реза.

Для работы подсветки установите 2 батарейки AA в отсек для батареек — находится под столом резака, соблюдая полярность. Нажмите кнопку — подсветка включится, чтобы выключить подсветку — нажмите на кнопку еще раз. ПРИМЕЧАНИЕ: батарейки в комплект не входят и приобретаются отдельно.

МАРЗАН.

Если нельзя разрезать один лист бумаги при установке ножа в крайнее нижнее положение, то марзан следует развернуть на 180° или установить другой стороной. После замены марзана положение ножа должно быть отрегулировано. *Если нож входит глубоко в марзан, то это приводит к повреждению не только марзана, но и самого ножа.*

ЭКСПЛУАТАЦИЯ.

1. Ручка ножа(1) находится в верхнем положении — заперта замком(10).
2. Нажмите на замок защитного экрана (11), чтобы открыть защитный экран (4). Поместите стопку бумаги, выровняв ее по затлу(7). Затл устанавливается в соответствии с размером реза по линейке(8). Для больших листов бумаги затл можно снять.
3. Разъедините замок ручки(10), чтобы закрыть защитный экран(4).
- 4.левой рукой нажмите на замок ручки(10), а правой рукой нажмите на ручку ножа(1) до упора вниз, чтобы произвести рез.
5. Произведя рез верните ручку (1) в верхнее положение до защелкивания замка ручки(10).
6. Нажмите на замок защитного экрана(11), чтобы открыть защитный экран (4), затем переместите бумагу для дальнейшего реза или достаньте ее.

ЗАМЕНА НОЖА

Предостережение:

- Пожалуйста выполняйте работы по замене ножа в перчатках.
- Жесткие виды бумаги и картона довольно быстро затупляют нож.
- Если нож застревает в бумаге или оставляет углубления в бумаге, нож должен быть заменен немедленно.

- Лезвие ножа чрезвычайно остро – будьте аккуратны во избежание несчастных случаев.

- Замена ножа производится только одним человеком.

- При замене ножа следуйте точно инструкции по замене ножей.

1. Откройте замок ручки(10) левой рукой, а правой рукой опустите ручку(1) в нижнее положение. Нажмите на замок защитного экрана (11), чтобы зафиксировать ручку (1) в нижнем положении.

2. Откройте защитный экран (4). Отверните два винта крестовой отверткой (в комплект инструмента не входит) и снимите защиту ножа (3).

3. Откройте отсек для инструментов, отвернув винт крестовой отверткой, и до-

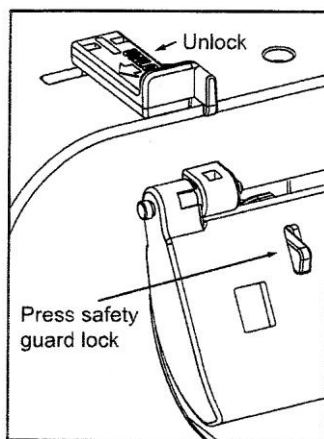

станьте содержимое отсека.

4. Немного ослабьте три винта точной регулировки ножа (9), используя шестигранный ключ (13). Чтобы ослабить вращайте ключ в левую сторону — против часовой стрелки.

5. Отверните 2 и 5 винты крепящие нож.

6. Ввинтите на их место две ручки для снятия ножа(12). Ручки ввинчивайте до упора, чтобы исключить выпадание ножа. Оденьте на нож пластиковую оболочку.

7. Отверните оставшиеся 4 винта, крепящие нож.

8. Ослабьте ручки для снятия ножа (12), отвернув их на пол оборота и удерживая за них нож двумя руками. Теперь опустите нож вниз и вытащите его.

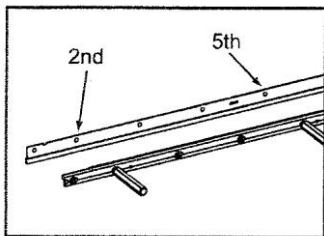

Шаг 6

9. Снимите нож(2) с крепежа ножа (14). Оденьте пластиковую оболочку на новый нож.

10. Установите новый нож на крепеж ножа (14) не снимая пластиковой оболочки.

11. Вставьте нож в резак в обратном порядке как описано в п.8, удерживая при этом нож за ручки для снятия ножа (12).

12. Зажав ручками (12) нож, вверните четыре винта крепления ножа, не затягивая их. Затем снимите ручки снятия (12) и вверните на их место 2 винта.

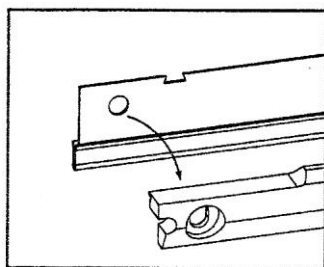

Шаг 10

13. Снимите пластиковую оболочку ножа с помощью шестигранного ключа (13). Не снимайте оболочку руками. Опустите ручку ножа (1) в самое нижнее положение.

14. Завените винты регулировки ножа (9), используя ключ (13), и добейтесь устранения зазора между ножом (2) и марзаном (5).

15. Попробуйте разрезать один лист бумаги. Если лист разрезан неравномерно, например не прорезан с правой стороны — то заверните правый винт регулировки ножа (9), чтобы лист прорезался. Отрегулируйте нож таким способом, но помните — нож не должен глубоко врезаться в марзан.

16. Теперь затяните все шесть винтов крепления ножа. Нож при этом должен быть к самом нижнем положению — положение реза.

17. Установите на место защиту ножа (3).

ТЕХНИЧЕСКОЕ ОБСЛУЖИВАНИЕ.

1. Чтобы не испортить нож — избегайте попадания жидкостей на него.

2. Не используйте абразивные очистители для очистки. Используйте мягкую ткань для очистки резака — вытирать вокруг ножа с крайней осторожностью.

3. Вседвигающиеся части регулярно смазывать маслом.

4. Перед техническим обслуживанием все части должны быть очищены от бумажной пыли и старой смазки.

ГАРАНТИЙНЫЕ ОБЯЗАТЕЛЬСТВА.

Гарантия на резак – 12 месяцев со дня покупки, при условии отсутствия механических повреждений, возникших по вине потребителя, а также вследствие неправильной эксплуатации аппарата, его хранения и попытки самостоятельного ремонта.

Ставим вас в известность, что заявленные производителем характеристики (которые могут быть указаны на упаковочной коробке, инструкции по эксплуатации или справочно-рекламной информации) относятся к новому изделию с неиспользованными режущими головками, пуансонами и другими режущими частями изделия. В процессе эксплуатации: резка бумаги, перфорация или пробивка отверстий в бумаге - происходит затупление режущих кромок, что приводит к уменьшению заявленных производителем характеристик изделия, что не является браком, не рассматривается как гарантийный случай и относится к естественному износу быстрознашивающихся частей изделия. Также, во избежание преждевременного износа, механических повреждений и продления срока службы, настоятельно рекомендуется, уменьшить нагрузку на изделие, на 30 – 35 % от заявленных производителем максимальных значений.

Производитель: PAO SHEN ENTERPRISES Co., Ltd,

ПАО ШЭН ЭНТЕРПРАЙЗИС Ко., Лтд.

Адрес: №162-1, Shen Chiao Road., Da-Tsun Hsiang, Chang Hua, Taiwan

№162-1, Шень Чиао Роуд, Да-Тсун Хсианг, Чанг Хуа., Тайвань.

Сделано в Тайване.